

Formularz zamówienia , zapytania

Do

Welds Polska , ul. Księcia Ziemowita 53, 03-885 Warszawa

tel. 22/674-60-28, fax 22/351-28-26

e-mail; bok@welds.pl, www.spawacz.net

Infolinia Handlowa
801-000-646

Od

Firma..... Nip.....

Adres..... KodMiejscowość

Tel..... fax.....e-mail.....

Osoba do kontaktu:.....Nr.tel.

Wykaz części do uchwytów Tig

Seria : WP-17, SR-17 – (zaznacz typ palnika)

Seria: WP-26, SR-26 - (zaznacz typ palnika)

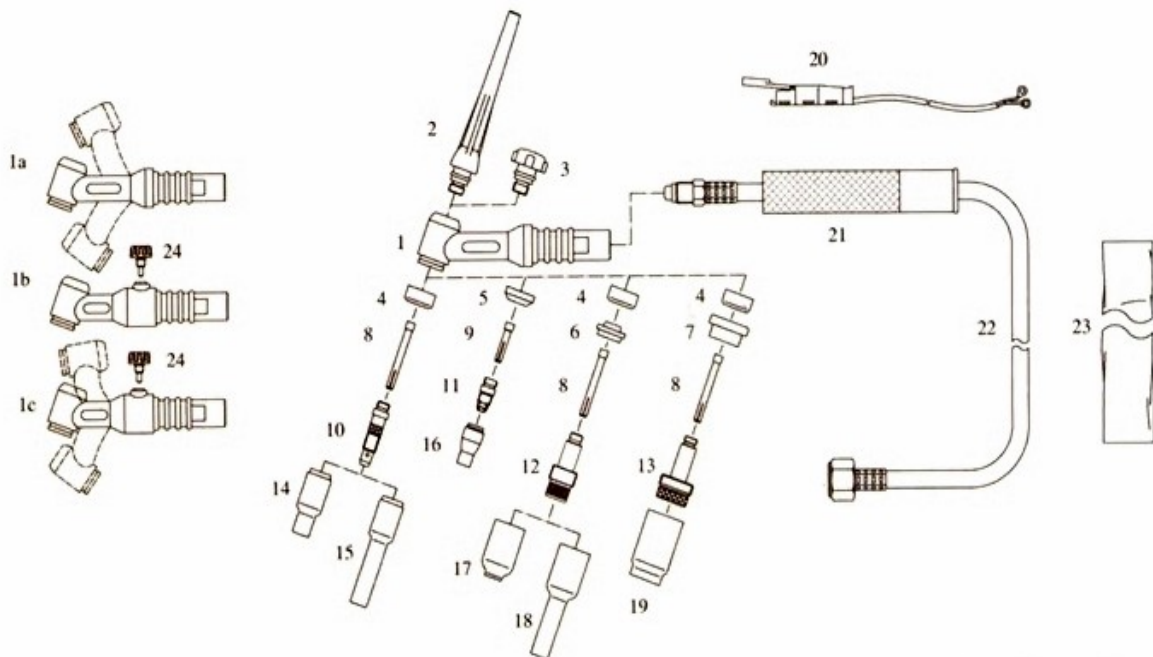

Nr	Opis	Nr. Katalogowy Welds	Zapytanie	Zamówienie	Ilość szt.	Wycena
1	Palnik Tig WP26 " Standardowy"	WP 26	<input type="checkbox"/>	<input type="checkbox"/>		
1A	Palnik Tig WP26F " Gietki"	WP 26F	<input type="checkbox"/>	<input type="checkbox"/>		
1B	Palnik Tig WP26V "z zaworkiem"	WP 26V	<input type="checkbox"/>	<input type="checkbox"/>		
1C	Palnik Tig WP26FV " Gietki z zaworkiem"	WP 26 FV	<input type="checkbox"/>	<input type="checkbox"/>		
2	Korek Długi	57Y02	<input type="checkbox"/>	<input type="checkbox"/>		
3	Korek Któtki	5704	<input type="checkbox"/>	<input type="checkbox"/>		
4	Izolator	18GG	<input type="checkbox"/>	<input type="checkbox"/>		
5	Izolator stożkowy	CG-20	<input type="checkbox"/>	<input type="checkbox"/>		
6	Izolator pod soczewkę gazową	54N01	<input type="checkbox"/>	<input type="checkbox"/>		
7	Izolator gruby pod soczewkę gazową	54N63	<input type="checkbox"/>	<input type="checkbox"/>		
8	Tuleja łącznika fi 0,5 mm " Standard"	10N21	<input type="checkbox"/>	<input type="checkbox"/>		
-	Tuleja łącznika fi 1,0 mm " Standard"	10N22	<input type="checkbox"/>	<input type="checkbox"/>		
-	Tuleja łącznika fi 1,6 mm " Standard"	10N23	<input type="checkbox"/>	<input type="checkbox"/>		
-	Tuleja łącznika fi 2,0 mm " Standard"	10N23MS	<input type="checkbox"/>	<input type="checkbox"/>		
-	Tuleja łącznika fi 2,4 mm " Standard"	10N24	<input type="checkbox"/>	<input type="checkbox"/>		
-	Tuleja łącznika fi 3,2 mm " Standard"	10N25	<input type="checkbox"/>	<input type="checkbox"/>		
9	Tuleja łącznika " Mini - długość 29 mm " fi 0,5 mm	10N21S	<input type="checkbox"/>	<input type="checkbox"/>		
-	Tuleja łącznika " Mini - długość 29 mm " fi 1,0 mm	10N22S	<input type="checkbox"/>	<input type="checkbox"/>		
-	Tuleja łącznika " Mini - długość 29 mm " fi 1,6 mm	10N23S	<input type="checkbox"/>	<input type="checkbox"/>		
-	Tuleja łącznika " Mini - długość 29 mm " fi 2,0 mm	10N23MS	<input type="checkbox"/>	<input type="checkbox"/>		
-	Tuleja łącznika " Mini - długość 29 mm " fi 2,4 mm	10N24S	<input type="checkbox"/>	<input type="checkbox"/>		
-	Tuleja łącznika " Mini - długość 29 mm " fi 3,2 mm	10N25S	<input type="checkbox"/>	<input type="checkbox"/>		
10	Łącznik elektrody tig fi 0,5 mm " Standard"	10N29	<input type="checkbox"/>	<input type="checkbox"/>		
-	Łącznik elektrody tig fi 1,0 mm " Standard"	10N30	<input type="checkbox"/>	<input type="checkbox"/>		
-	Łącznik elektrody tig fi 1,6 mm " Standard"	10N31	<input type="checkbox"/>	<input type="checkbox"/>		
-	Łącznik elektrody tig fi 2,0 mm " Standard"	10N33MS	<input type="checkbox"/>	<input type="checkbox"/>		
-	Łącznik elektrody tig fi 2,4 mm " Standard"	10N32	<input type="checkbox"/>	<input type="checkbox"/>		
	Łącznik elektrody tig fi 3,2 mm " Standard"	10N28	<input type="checkbox"/>	<input type="checkbox"/>		
11	Łącznik elektrody tig fi 0,5 mm " Mini"	17BC20	<input type="checkbox"/>	<input type="checkbox"/>		
	Łącznik elektrody tig fi 1,0 mm " Mini"	17BC21	<input type="checkbox"/>	<input type="checkbox"/>		
	Łącznik elektrody tig fi 1,6 mm " Mini"	17BC22	<input type="checkbox"/>	<input type="checkbox"/>		
	Łącznik elektrody tig fi 2,0 mm " Mini"	17BC23	<input type="checkbox"/>	<input type="checkbox"/>		
	Łącznik elektrody tig fi 2,4 mm " Mini"	17BC24	<input type="checkbox"/>	<input type="checkbox"/>		
12	Soczewka gazowa fi 0,5 mm	45V29	<input type="checkbox"/>	<input type="checkbox"/>		
-	Soczewka gazowa fi 1,0 mm	45V24	<input type="checkbox"/>	<input type="checkbox"/>		
-	Soczewka gazowa fi 1,6 mm	45V25	<input type="checkbox"/>	<input type="checkbox"/>		
-	Soczewka gazowa fi 2,0 mm	45V25MS	<input type="checkbox"/>	<input type="checkbox"/>		
	Soczewka gazowa fi 2,4 mm	45V26	<input type="checkbox"/>	<input type="checkbox"/>		
	Soczewka gazowa fi 3,2 mm	45V27	<input type="checkbox"/>	<input type="checkbox"/>		
13	Soczewka gazowa fi 0,5 mm "Jumbo"	45V116	<input type="checkbox"/>	<input type="checkbox"/>		
-	Soczewka gazowa fi 1,0 mm "Jumbo"	45V64-1	<input type="checkbox"/>	<input type="checkbox"/>		
	Soczewka gazowa fi 1,6 mm " Jumbo"	45V64-16	<input type="checkbox"/>	<input type="checkbox"/>		
	Soczewka gazowa fi 2,0 mm " Jumbo"	45V64-20	<input type="checkbox"/>	<input type="checkbox"/>		
	Soczewka gazowa fi 2,4 mm " Jumbo"	45V64-24	<input type="checkbox"/>	<input type="checkbox"/>		
	Soczewka gazowa fi 3,2 mm " Jumbo"	995795	<input type="checkbox"/>	<input type="checkbox"/>		

	Soczewka gazowa fi 4,0 mm " Jumbo"	45V63	<input type="checkbox"/>	<input type="checkbox"/>		
14	Dysza gazu nr.4 " Standard"	10N50	<input type="checkbox"/>	<input type="checkbox"/>		
	Dysza gazu nr.5 " Standard"	10N49	<input type="checkbox"/>	<input type="checkbox"/>		
	Dysza gazu nr.6 " Standard"	10N48	<input type="checkbox"/>	<input type="checkbox"/>		
	Dysza gazu nr.8 " Standard"	10N46	<input type="checkbox"/>	<input type="checkbox"/>		
	Dysza gazu nr.10 " Standard"	10N45	<input type="checkbox"/>	<input type="checkbox"/>		
	Dysza gazu nr.12 " Standard"	10N44	<input type="checkbox"/>	<input type="checkbox"/>		
15	Dysza gazu nr.5 L " Długa "	10N49L	<input type="checkbox"/>	<input type="checkbox"/>		
	Dysza gazu nr. 6 L " Długa "	10N48L	<input type="checkbox"/>	<input type="checkbox"/>		
	Dysza gazu nr. 7 L " Długa "	10N47L	<input type="checkbox"/>	<input type="checkbox"/>		
16	Dysza gazu nr. 4 " Mini "	13N08	<input type="checkbox"/>	<input type="checkbox"/>		
	Dysza gazu nr. 5 " Mini "	13N09	<input type="checkbox"/>	<input type="checkbox"/>		
	Dysza gazu nr. 6 " Mini "	13N10	<input type="checkbox"/>	<input type="checkbox"/>		
	Dysza gazu nr. 8 " Mini "	13N12	<input type="checkbox"/>	<input type="checkbox"/>		
	Dysza gazu nr.10 " Mini "	13N13	<input type="checkbox"/>	<input type="checkbox"/>		
17	Dysza gazu nr. 4 " Do Soczewki "	54N18	<input type="checkbox"/>	<input type="checkbox"/>		
	Dysza gazu nr. 5 " Do Soczewki "	54N17	<input type="checkbox"/>	<input type="checkbox"/>		
	Dysza gazu nr. 6 " Do Soczewki "	54N16	<input type="checkbox"/>	<input type="checkbox"/>		
	Dysza gazu nr. 8 " Do Soczewki "	54N14	<input type="checkbox"/>	<input type="checkbox"/>		
	Dysza gazu nr.10 " Do Soczewki "	54N13	<input type="checkbox"/>	<input type="checkbox"/>		
	Dysza gazu nr.12 " Do Soczewki "	54N12	<input type="checkbox"/>	<input type="checkbox"/>		
18	Dysza gazu nr.4 " Długa do Soczewki "	54N16L	<input type="checkbox"/>	<input type="checkbox"/>		
	Dysza gazu nr.5 " Długa do Soczewki "	54N17L	<input type="checkbox"/>	<input type="checkbox"/>		
	Dysza gazu nr.6 " Długa do Soczewki "	54N15L	<input type="checkbox"/>	<input type="checkbox"/>		
	Dysza gazu nr.8 " Długa do Soczewki "	54N14L	<input type="checkbox"/>	<input type="checkbox"/>		
	Dysza gazu nr.10 " Długa do Soczewki "	54N13L	<input type="checkbox"/>	<input type="checkbox"/>		
	Dysza gazu nr.12 " Długa do Soczewki "	54N12L	<input type="checkbox"/>	<input type="checkbox"/>		
19	Dysza gazu nr.5 " Do Soczewki Jumbo "	57N76	<input type="checkbox"/>	<input type="checkbox"/>		
	Dysza gazu nr.6 " Do Soczewki Jumbo "	57N75	<input type="checkbox"/>	<input type="checkbox"/>		
	Dysza gazu nr.8 " Do Soczewki Jumbo "	57N74	<input type="checkbox"/>	<input type="checkbox"/>		
	Dysza gazu nr.10 " Do Soczewki Jumbo "	57N88	<input type="checkbox"/>	<input type="checkbox"/>		
	Dysza gazu nr.12 " Do Soczewki Jumbo "	57N87	<input type="checkbox"/>	<input type="checkbox"/>		
20	Włącznik łuku " Rekojeść rurkowa "	KWX	<input type="checkbox"/>	<input type="checkbox"/>		
-	Włącznik łuku " BW/BX	BW/BX	<input type="checkbox"/>	<input type="checkbox"/>		
21	Rękojeść Rurkowa	105Z55	<input type="checkbox"/>	<input type="checkbox"/>		
-	Rękojeść TP0090	TP0090	<input type="checkbox"/>	<input type="checkbox"/>		
22	Przewód Prądowo Gazowy " Standard " Przyłącze Gwint M16	PWP26	<input type="checkbox"/>	<input type="checkbox"/>		
-	Przewód Prądowo Gazowy " Do przyłącza Cx 10-35 "	PWP26-12	<input type="checkbox"/>	<input type="checkbox"/>		
-	Przewód Prądowo Gazowy " Do przyłącza Euro "	PWP26-14	<input type="checkbox"/>	<input type="checkbox"/>		
-	Przyłącze Cx 10-35	CX10-35	<input type="checkbox"/>	<input type="checkbox"/>		
-	Przyłącze Euro	EURO	<input type="checkbox"/>	<input type="checkbox"/>		
23	Ośłona Przewodów " Gumowa "	OP26	<input type="checkbox"/>	<input type="checkbox"/>		

Welds Polska , ul. Księcia Ziemowita 53, 03-885 Warszawa

tel. 22/674-60-28, fax 22/351-28-26

e-mail; bok@welds.pl, www.spawacz.net